

Толока

Толка50

№5 (194),
март 2009

Делаем Дсаами

Забытое изящество

Точеной мебели

Мастерам и мастерицам
практические советы,
доступные идеи
от читателей

В номере:



Овощная
сеялка

5



Мастер-
класс

12

3



ISSN 1812-0733



Внимание! Досрочная подписка по старым ценам!

Колонка редактора

Что? Где? Когда?

Несомненно, вам хорошо знакома эта интеллектуальная телеигра. Однако речь сейчас пойдет вовсе не о ней. Тема сегодняшнего разговора, скорее, близка этой программе лишь по названию...

Каждый день в редакцию приходят ваши письма. Читая их, мы не перестаем восхищаться вашим многогранным талантом и безграничным мастерством! Приятно, что для многих наше издание стало добрым другом и советчиком. Мы всегда рады помочь вам и по возможности дать ответы на все интересующие вопросы, во многих случаях благодаря другим читателям «ДС» и специальной рубрике «Кто подскажет?». Вот только в последнее время она стала больше напоминать справочное бюро, поскольку нередко вы, друзья, задаете вопросы совсем не по адресу. Кто-то хочет через «Делаем сами» попросить рукодельниц выслать схемы вышивок, публиковавшихся не в «ДС», а в совершенно других изданиях. Некоторые просят помочь приобрести книги каких-то конкретных авторов (с указанием также конкретного года издания) по дизайну усадьбы, интерьеру, о строительных материалах и т.п. Бывали случаи, когда люди просили помочь купить рекламируемый в других изданиях товар или, еще лучше, требовали разобраться с обманувшими их ожидания фирмами-рекламодателями...

Уважаемые читатели, конечно, лестно, что вы обращаетесь за помощью к своему любимому изданию, но не забывайте, что оно называется «ДЕЛАЕМ САМИ» и предназначено для публикации практических советов и доступных идей ОТ И ДЛЯ мастеров и мастериц! А если вы хотите получить какую-либо другую информацию, то и обращайтесь в соответствующие инстанции, где вам смогут дать компетентный ответ и реально помочь. Есть и другой вариант: вы можете дать на страницах нашего издания бесплатное объявление (до 210 знаков!) в рубрике «Куплю» (кстати, при желании это могут сделать ВСЕ читатели! Более подробно об условиях подачи объявления читайте на стр. 10). На этом информационно-воспитательную «пятиминутку» хочется закончить и пригласить вас к знакомству с нашим новым выпуском.

Приятного прочтения и до встречи!

Елена НЕКРАШЕВИЧ.
E-mail: LenaN@toloka.com

Именинники номера!

Поздравляем авторов, родившихся в марте!



ТЕРЕЩЕНКО Татьяну Алексеевну,
МИСКЕВИЧА Владимира Николаевича,
ЖУКОВСКОГО Владимира Владимировича

Хитрости Самоделкина

Панно
«Который час?»

Занимаясь как-то генеральной уборкой, я нашла старые часы. Сделаны они были в виде фарфоровой, красиво расписанной тарелки. Заменяла сломанный механизм на исправный из других часов.

Получилось красиво, но от использованных исправных часов осталась рамка. Выбрасывать ее стало жалко. Наклеила верхний слой от трехслойной салфетки с помощью клея ПВА на лицевую сторону рамки. Покрывает высушенную работу бесцветным лаком для ногтей. Приклеила на бывший циферблат ткань. Сделала из соленого теста корзинку с цветами, покрасила гуашью и покрыла лаком. Приладила ее в середине с помощью клеящего



пистолета. Хороший подарок готов!

Советы в тему

✳ Лепить или вырезать фигурки из теста нужно сразу на противне, предварительно смоченном водой, — так поверхность изделия будет ровной, без пузырей.

✳ При изготовлении мини-скульптур из теста лучше сделать проволочный каркас. Масса для таких изделий должна быть плотнее.

✳ Чтобы изделия не расплывались, можно «твердить» поэтапно: немного нагреть, остудить. На следующий день сильно разогреть.

Татьяна ПАВЛЕНКО, п. Солнечнодольск,
Ставропольский край.
Фото автора



Читайте в следующем номере:

- * Для вас, дачники, сельчане! Виллы на колесах
- * Хитрости Самоделкина. Мотоблок — полезные переделки
- * Возрождение. Святые лики... из пластика
- * Сам себе строитель. «Мусорные» блоки
- * Бисероплетение. Весенние букеты

Сегодня также вышли:

«Народный доктор», «Копилка семейных советов», «Волшебный», «Наша кухня», «Счастливая мама», «Уютный дом: интерьер своими руками», «Цветок», спецвыпуск «Дом и я в нем» «Наша кухня. Копилка золотых рецептов»

НОВЫЙ АВТОР!

Резная мебель — стильно и удобно

Предлагаю читателям «ДС» изменить дизайн обычных табуреток и ножек стандартного кухонного стола. Использование токарных форм придаст старой мебели совершенно новый вид (см. фото).

Для работы можно использовать материал любой породы, но одного вида! У меня это сосна (или ель, дуб). Великолепно смотрится дубовая мебель: она не требует тонировки и очень хорошо шлифуется. Однако точить изделия из дуба сложнее из-за твердости породы. Подобрал материал, приступаем к изготовлению отдельных деталей.



мной, — базовая! Она обеспечивает привлекательный внешний вид, надежную, длительную эксплуатацию.

Сверлом d 22 мм сверлим отверстия под проножки, первоначально только **1, 3** (рис. 3) на каждой ножке, строго соблюдая соосность. Соединяем попарно ножки, предварительно промазав места соединений клеем. После высыхания торцуем. Сверлим глухие отверстия **2, 4**. Собираем на клею остальные проножки. Излишки клея сразу удаляем. Каркас табуретки готов. Проверяем его на устойчивость. При

необходимости неточности подторцовываем. Собираем по **рис. 1** сиденье (обратите внимание на надпись «Вид снизу»!).

Ножки для стола

Изготавливаем их по **рис. 4** из материала хорошего качества и обязательно фугованного, с квадратным сечением!

ВНИМАНИЕ! Тщательно отшлифуйте все детали наждачной бумагой разной зернистости. Я в конце добавляю шлифовку стружкой от точения — поверхность получается гладкой, блестящей.

Отделка

Очищаем изделия от клея, пыли, заусенцев. Если хотите сделать тонированную мебель, покройте ее 2-мя слоями лака: 1-й слой — нитролак, 2-й — масляный (или алкидный).

ПРИМЕЧАНИЕ! Изделия из дуба нужно тонировать только 2-мя слоями нитролака.

Николай БЕЛЯКОВИЧ,

г. п. Плещеницы Минской обл.

Фото автора



Рис. 1

Табуретка

Состоит из 4-х ножек, 8-ми проножек (планка для скрепления ножек стула, стола — **прим. ред.**), 4-х деталей сиденья, 6-ти шкантов 8x25 мм, 4-х шкантов 8x40 мм, 4-х шурупов 3x35 мм.

ПРИМЕЧАНИЕ! Главное достоинство сиденья табуретки в том, что сделано оно без использования клея! При этом натуральная древесина устойчи-

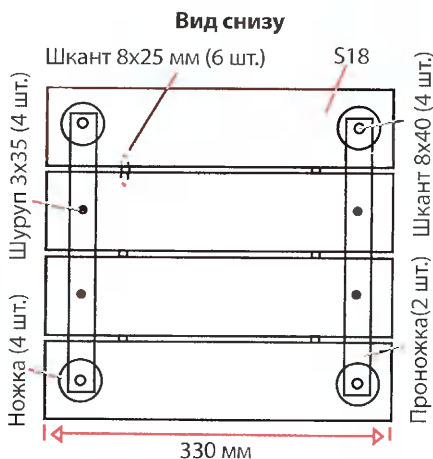

Рис. 2

ва к изменению температуры и влажности на кухне.

Для начала нужно определить, каким сверлом сверлить и, лишь опробовав его в работе, приступать к изготовлению изделия.

Делаем заготовки для ножек из пиленого материала квадратного сечения 44x44 мм, для проножек — 25x270 мм, для деталей сиденья — 80x20x330 мм (**рис. 1**).

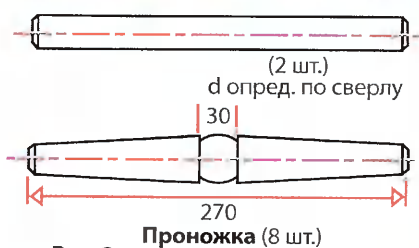
ПРИМЕЧАНИЕ! Отсутствующие на рисунке размеры каждый мастер может выбрать по своему усмотрению. Однако конструкция, представленная



Рис. 3



Рис. 4

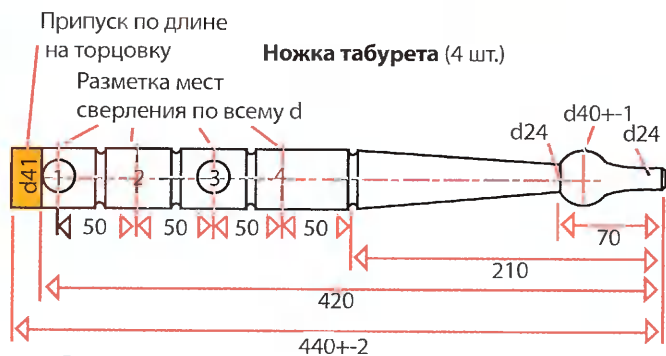

Вазы из дерева...

Около 30-ти лет увлекаюсь выпиливанием и выжиганием. Для этого нужно не так уж и много: лобзик, пилочки, шило, фанера и желание создать прекрасное. Посылаю на конкурс снимки некоторых своих работ и чертежи самых простых изделий, выпиленных из фанеры.

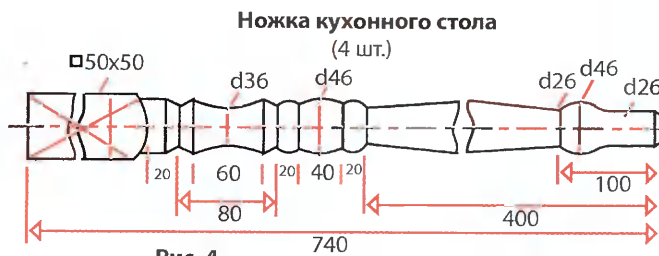
Самое интересное, что если выпиливать что-то по одному чертежу, но из фанеры неодинаковой толщины, то получаются абсолютно разные вещи (рис. 1, 2).

Для примера опишу последовательность выпиливания самой простой корзиночки.

✦ Кусок фанеры 15x20 см тщательно зачищаем и переводим рисунок (рис. 3).

✦ Выпиливаем ручку по внешнему контуру, сразу тщательно зачищаем и, придав форму овала, отпиливаем целиком.

✦ Выпиливаем кольца для ножки-пирамидки и, зачистив, склеиваем клеем ПВА в последовательности 1, 2, 3 (рис. 3).

✦ Отпиливаем и зачищаем чашу из многогранников. Прокалываем отверстие по указанным на рис. 3 точкам (потом будет легче сложить корзинку для зачистки) и выпиливаем все кольца (тол-

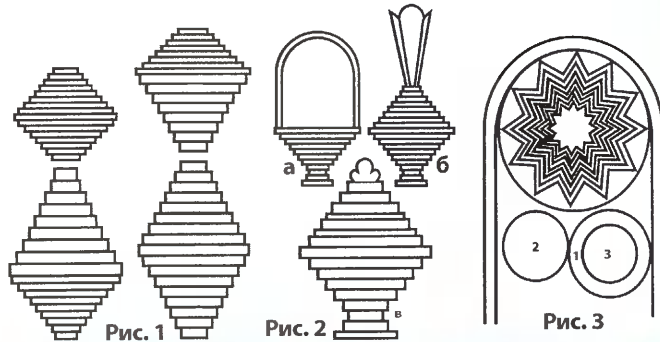

сткую фанеру лучше распилить).

✦ Зачищаем все детали и склеиваем.

Татьяна ТЕРЕЩЕНКО,
с. Арзгир,
Ставропольский край.
Фото автора

..а самовар — из соломки



Соломка — прекрасный материал для творчества, хотя технология работы с ней и очень трудоемка. Прежде чем сделать какое-то изделие, нужно создать эскизы, выполнить карточки, подготовить соломку... Зато потом получаются удивительные поделки. К примеру, вот такой плетеный самовар.

Для него нужно подготовить **ржаную соломку**.

Нарезаем **трубочки**, замачиваем в горячей воде и, разрезав резаком вдоль, проглаживаем утюгом — получилась соломенная **лента**.

Выполняем на кальке **коврики**. Плетем из вершинок **плетешки** — связав вместе 5 замоченных соломинок и 1 сухую трубочку, оплетаем ее по кругу.

Каркас для самовара выполняем из плотного картона. Склеи-



ваем все детали клеем ПВА, а затем нашиваем плетешки, чтобы скрыть соединения деталей.

Любовь БАННИКОВА,
с. Вавож, Удмуртия.
Фото автора

Valka50

Универсальная овощная сеялка

Нередко, сея мелкозернистые овощные культуры вручную, получал картину — где густо, а где пусто. Это и подтолкнуло меня к созданию механической сеялки, позволяющей получать дружные всходы одинаковой густоты.

На высевающем **валу 8** (рис. 1) из алюминиевой трубки просверлил три ряда ячеек, каждый из которых предназначен для группы семян определенного размера. Первый ряд слева (**фото 1**) — для посева моркови, петрушки, салата, шавеля и т.п. Он имеет 8 ячеек d 4,5 мм, глубиной 3 мм. Средний ряд — для лука, из 16 ячеек d 5,5x4 мм. Правый — для гороха, столовой свеклы, из 5 ячеек d 8,2x5 мм. Для выбора ряда перемещаю вал по горизонтали относительно **бункера 5**. Смещением **щеточки 4** вверх-вниз по отношению к высевающему валу меняю густоту посева семян. Для этого в бункере и **раме 6** сделал продолговатое отверстие.

Все ячейки в разрезе имеют форму срезанного овала — это не дает семенам застревать в ячейках и позволяет после прохожде-

ния через щеточку свободно попадать в **сошник 2**.

Рекомендуемая глубина на посева для большинства овощных культур составляет 2-3 см, поэтому при расположении **крышки 10** бункера параллельно земле глубина посева постоянна и равна 2,5 см. Но небольшого изменения глубины достигаю, меняя угол наклона ручки сеялки в вертикальной плоскости, поскольку изменяется угол вхождения сошника в почву. При подъеме ручки вверх глубина уменьшается, при опускании — увеличивается.



2



1



Рис. 2. Раскрой бункера для семян

Бункер для семян изготовил из листовой оцинкованной стали толщиной 0,5 мм. Изогнул заготовку по пунктирным линиям (рис. 2) и на стыках запаял. Отрегулировав положение бункера относительно высежного вала, прикручиваю его к раме двумя болтами М5 и винтом М6, который одновременно служит креплением

щеточки. Крышку бункера, предохраняющую семена от высыпания и выдувания ветром, вырезал из органического стекла, что позволяет следить за их уровнем (**фото 2**), и прикрепил к передней стенке бункера с помощью мебельной петли (шарнирно). В закрытом состоянии фиксирую ее эксцентриковой **защелкой 11**.

(Продолжение на стр. 8)

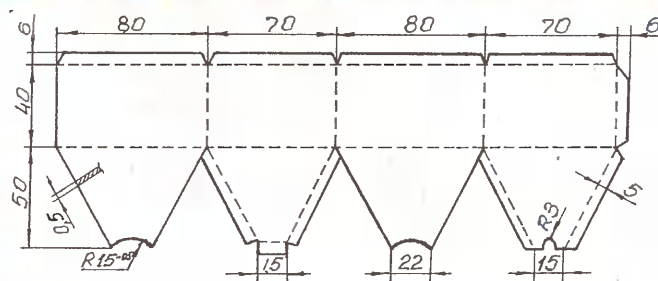

Рис. 1



Рис. 1. Овощная сеялка в разрезе

1 — рифа металлическая (обруч на ступице колеса — прим. ред.), 2 — сошник, 3 — стопорный болт, 4 — щеточка, 5 — бункер, 6 — рама сеялки, 7 — капроновое колесо, 8 — вал, 9 — кронштейн ручки, 10 — крышка, 11 — защелка

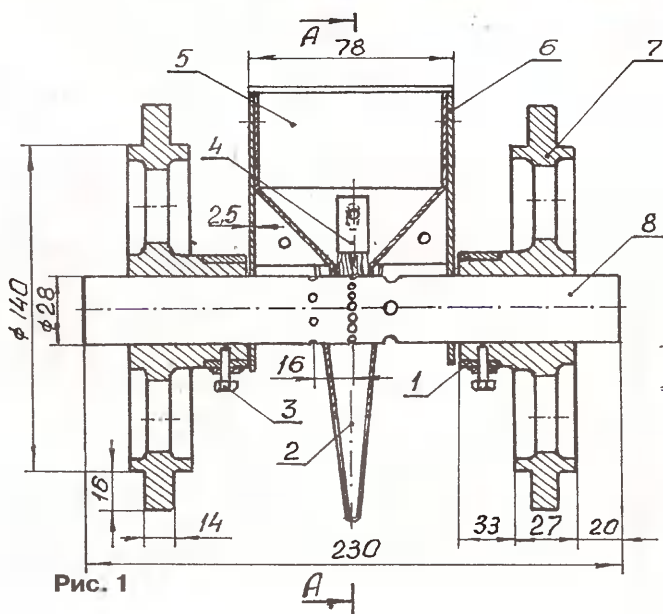

Гроздь рябины

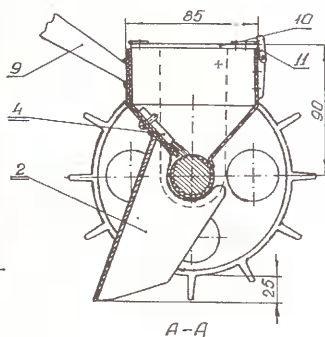
Хочу познакомить читателей с необычной техникой работы с бумагой — так называемым «бумагокручением», которая основана на скручивании полосок бумаги разной ширины и дли-

ны, видоизменении их формы и составлении из полученных деталей объемных и плоскостных композиций. Представляю на конкурс композицию «Горят огни рябины красной».

Понадобится: для **ягод** — полоски бумаги красного цвета; для **листьев** — полоски бумаги темно- и светло-зеленого, коричневого и оранжевого цвета; для **ветки** — полоски коричневого цвета; для **грозди** — тонкие полоски коричневого цвета; для **фона** — упаковочная бумага (или кусок обоев желтого или бежевого цвета); зубочистки; клей ПВА.

Изготовление ягод. Полоску красной бумаги плотно накручиваем на зубочистку, конец приклеиваем — получаются ягодки. Объединяем их в гроздь, склеивая друг с другом. Когда ягоды в 1-м ярусе подсохнут, приклеиваем следующий.

Изготовление листьев. Накручиваем полоску бумаги на зубочистку и, расправив, приклеиваем ее конец. Сдавливаем деталь с 2-х концов, придавая овальную форму. На тонкую полоску зеленой бумаги начинаем подклеивать овальные детали боковыми частями (по 2-3 веточки вместе).

Изготовление ветки. Тонкие полоски коричневой бумаги промазываем клеем и скручиваем по спирали. Переплетаем вместе 3 полоски, изгибаем и даем высохнуть.

Создание композиции. На плотный картон наклеиваем бумагу-фон и укладываем на нее промазанную



клеем ветку рябины. Затем приклеиваем к ней листья, веточки и ягодные гроздья.

Светлана ВАСИЛЬЕВА, п. Лиман
Астраханской обл.
Фото автора

Чувашская вышивка



Я учусь в Канашском педагогическом колледже, в свободное время вышиваю, вяжу крючком. На конкурс отправляю чувашскую вышивку.

Первую салфетку (фото 1) вышила крестиком, красную оборку связала крючком. Вторую, с желтой оборкой, тоже связанной крючком (фото 2), — вышила гладью и декоративными швами.

Анастасия ПЕТРОВА,
г. Канаш, Чувашия.
Фото автора



2



1

Для вас, рукодельницы!

Хотите создать себе хорошее настроение собственными руками? Тогда сентябрьский выпуск журнала «Мастерская на дому» «Вышиваем крестиком» — для вас!

Он станет прекрасным подарком для всех, кто увлекается вышивкой. Подарком двойным — его можно сделать как себе, так и своим друзьям, которых у людей творческих всегда много.

Ждем фотографии ваших работ и схемы вышивок (качественные!).

Примите участие в создании журнала!

Панно из... салфеток

Вот такие панно я сделала из обычных бумажных салфеток. Их мне присылали друзья из разных городов, поскольку у нас в Уржуме нет такого разнообразия цветовой гаммы, а красить салфетки нельзя! Размер работ 40x40 и 20x30 см. Технология их изготовления довольно проста.

Обтягиваю тканью жесткую основу. Рисую эскиз или перевожу готовую картинку. Бумажные салфетки разрезаю на полоски шириной 3 см. Слегка смочив пальцы в жидком клейстере, скручиваю жгутики — они становятся похожи на пряжу. Намазываю основу клеем ПВА и наклеиваю жгутики плотно друг к другу. По окончании работы кладу сверху груз.

В такой технике выполнены панно «Короткий зимний день», «Весенний звон», «Июльский зной», «Подсолнухи». В серединки подсолнухов наклеены шарики, скатанные из кусочков салфеток.

На панно «Золотой сентябрь» небо выклеено кусочками рваной тонкой туалетной бумаги, а перед-



«Короткий зимний день»

ний план, деревья и кустарники выполнены из мелко нарезанных бумажных салфеток.



«Июльский зной»



«Подсолнухи»



«Весенний звон»



«Золотой сентябрь»

Татьяна МЕЗЕНЦЕВА,
г. Уржум
Кировской обл.
Фото автора

Универсальная овощная сеялка

(Окончание.

Начало на стр. 5)

В раме сеялки (фото 3), выгнутой из листовой стали 2,5 мм, просверлил два отверстия под подшипники d 28,05 мм для вала, служащего осью **колес 7**. К передней (поперечной) панели рамы приварил под углом **кронштейн 9** ручки сеялки. К нижней части поперечины двумя болтами М5 присоединил сошник из нержавеющей стали толщиной 0,8 мм (рис. 3). Предварительно подогнал его к вставленному в раму высевашему валу и слегка прихватил сваркой.

Технология посева состоит в следующем: настраиваем высеваший вал, подводим к нижнему отверстию бункера нужный ряд отверстий, засыпаем семена, закрываем крышку и фиксируем ее защелкой. Разметочными граблями маркируем будущие грядки и промежутки между ними. Держа за ручку, протягиваем сеялку с заглубленным в землю сошником, стараемся, чтобы колесо шло по



Рис. 3. Раскрой сошника

разметочной канавке — это даст одинаковую глубину посева семян (фото 4). И

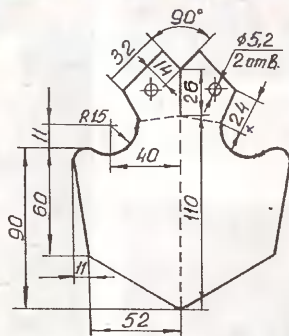

так, ряд за рядом, быстро и качественно сею овощные культуры по всему огороду.

Николай НАБОК,
с. Ровное
Кировоградской обл.
Фото автора

Совет в тему Одеяло вместо вытяжки

подавляющее большинство погребов оборудовано вентиляционными трубами. Тем не менее, очень часто и они не спасают от сырости и скапливания влаги на потолке.

Я пошел совершенно другим путем, гораздо менее дорогостоящим. Убрал трубы, идущие непосредственно из погреба, а лаз закрыл стальной **решеткой**, сваренной из проволоки d 8 мм. Сверху закрыл решетку толстым **ватным одеялом**. Вата, как адсорбент, отлично впитывает теплый влажный воздух, который после фильтрации становится сухим и прохладным. В результате овощи в моем погребе стали сохраняться лучше, чем прежде.

Анатолий МАКЕДОНОВ,
г. Херсон

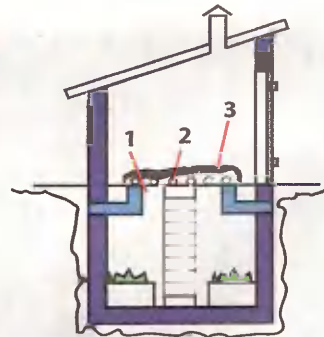

Электричество против сырости

Виктор ШУЛЕПИН из Карачаево-Черкессии спрашивал, как можно избавиться от сырости в кладке смотровой ямы гаража. Могу посоветовать способ, которым я воспользовался, чтобы решить подобную проблему в своем погребе.

Нужно собрать простую электрическую схему (рис. 1). Берем силовой трансформатор от старого телевизора и с помощью тестера находим на вторичной обмотке напряжение 60 В. Из диодов типа Д 2266 или КД 105, ко-

торые можно найти в перегоревших лампах дневного света, собираем **диодный мост**. В кирпичной кладке засверливаем отверстия и крепим оголенный **медный провод** (в крайнем случае, алюминиевый) d 3-6 мм (рис. 2). Подключим

схему в сеть. В результате воздействия постоянного электрического тока сырость из кладки уходит в землю.

Чтобы воспользоваться



Рис. 1



Рис. 2

Читатель — читателю

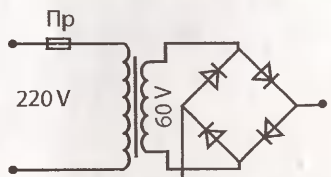
данным способом, предварительно следует изолировать кладку от внешних источников появления сырости — грунтовых вод и т.д. Кроме того, при эксплуатации схемы следует соблюдать правила электрической безопасности.

Сергей МИЩУК,
г. Аткарск
Саратовской обл.

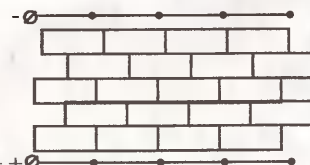
Досрочка продолжается!

ДОСРОЧНАЯ ПОДПИСКА на «Делаем сами» на 2-е полугодие (заметьте — по старым ценам!) в самом разгаре! Поспешите на почту!

Подписавшись, вы будете уверены, что не пропустите ни одного номера газеты и всегда будете в курсе последних достижений новаторской мысли в стиле «сделай сам».

Кроме того, можно досрочно (тоже дешевле!) подписаться и на журнал «Вышиваем крестиком».



Полугодовые подписные индексы на газету «Делаем сами»: **63246** (кат. «Пресса России»), **12660** (кат. «Почта России»).
Подписные индексы на журнал «Мастерская на дому»: **15363** (кат. «Пресса России»), **12668** (кат. «Почта России»).

Внимание! Уже в продаже!

САМЫЕ ЛУЧШИЕ, САМЫЕ ВКУСНЫЕ, САМЫЕ ОРИГИНАЛЬНЫЕ — именно такие рецепты ждут вас в новом спецвыпуске газеты «Дом и я в нем» — «Наша кухня. Копилка золотых рецептов». К каждому блюду есть фото, так что у вас будет возможность сразу оценить кулинарный шедевр, который получится.

Сюрприз спецвыпуска — 10 вариантов праздничного украшения блюд. Такой кулинарной красоты вы еще не видели! И создать ее своими руками очень даже реально!

Ищите в продаже спецвыпуск «Наша кухня. Копилка золотых рецептов». Вместе с нашей «копилкой» вам будет подвластно настоящее кулинарное волшебство!



СДЕЛАЙ САМ

Для себя и для дохода

300 предложений: книга + диск для компьютера: 512 страниц текста с 544 фото, чертежей и схем; 29 видео на 2,2 часа. Содержат всю необходимую информацию и помогут Вам создать свои источники дохода.

- Производство — от простых до миницеков
- Самодельное оборудование для выпуска кирпича, блоков, сетки-рабицы, спирта и др.
- Грибы-дома (5 видов, полная технология)
- Картофель — 1 т. с сотки, хранение в угл. газе
- Земляника — крупный год — 50 кг. с кв. метра
- Разведение высокопродуктивных растений
- Малый бизнес в селе, в строительстве
- Заработки в домашних условиях, в мастерской, на предметах старины и многое другое.

Оплата при получении на почте — 480р.
ЗАКАЗ: 607220, Арзамас, пр. Ленина, 164, ИЦ «Алмаз», отд. 17-05 или с 10 до 18 ч.
по т.8-831-472-86-10 (ОГРН: 1025201347082)



«ВЬЮЩАЯСЯ» ЗЕМЛЯНИКА

5 САЖ. — 619 руб.
10 САЖ. — 899 руб.

- плодоносит с июня по октябрь
- многолетний сорт
- можно высаживать как на огороде, так и на балконе
- ремонтантная
- морозостойкая

ЗЕМЛЯНИКА «ГИГАНТА»

5 САЖ. — 599 руб.
10 САЖ. — 889 руб.

- ягоды величиной с небольшое яблоко, весом 60-100 г
- плодоносит в июне и июле;
- сроки посадки — апрель-май

Для того чтобы получить саженцы, разберите и заполните купон и отправьте его по адресу или закажите по телефону:
Россия, г. Курск, (495) 648-00-70
ООО «Наш Сад»,
а/я 244, 305000 (4722) 32-57-18

Вы получите посылку с саженцами в специальной упаковке в своем почтовом отделении наложенным платежом. Оплата при получении на почте. Товар отсылаем непосредственно перед сроком посадки (апрель-май). Вместе с саженцами Вы также:

Код	Название товара	Цена	К-во	получите инструкцию, следуя которой, Вы обязательно получите превосходный урожай! www.nashsad.com
101	ЗЕМЛЯНИКА «ВЬЮЩАЯСЯ»			
102	ЗЕМЛЯНИКА «ГИГАНТА»			
почтовый индекс		область		
район		город		телефон
улица		дом		кв.
Ф.И.О.		подпись		ДС 5

ООО «Наш Сад» 305004 г. Курск, ул. Ленина, 60, оф. 801. ОГРН 1084632009021. Сертифицировано.

Если дверь «присела»...



Достаточно с помощью простенького рычага дверь слегка приподнять и надеть на стержень петли пластиковое колечко

Клеим плитку



Отклеившуюся и деформированную пластиковую плитку легко можно приклеить и выровнять при помощи утюга

Замена лобзику



Полотно от ножовки по металлу, может «поработать» лобзиком. Главное, обезопасить руки и не переусердствовать с углом наклона. Уж очень хрупкий металл...

Проблема диаметра?..

Если не оказалось под рукой необходимого сверла большого диаметра, зажмите в патрон дрели три меньшего

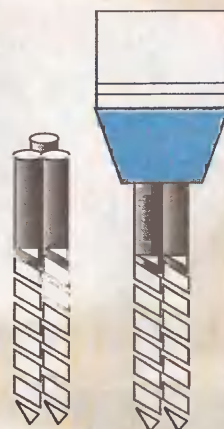

Простой и надежный фиксатор

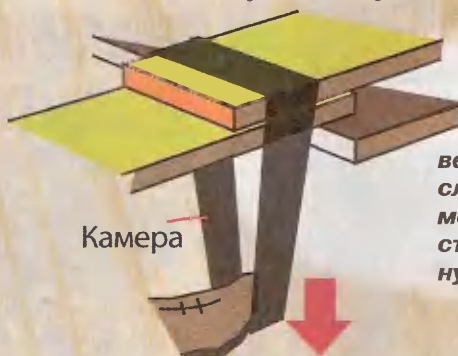

Резиновая камера от велосипеда, может послужить хорошим зажимом двух деталей на верстаке. Достаточно натянуть ногой резину

Нажитым опытом делился Юрий ВИНОКУРОВ

Мал
ЗОЛОТНИК,
да дорог!

Ваш интерес

Бесплатные объявления

Объявления в рубрики «Куплю», «Меняю» высылаются на адрес редакции и публикуются в порядке очередности.

Текст такого объявления **не должен превышать 210 знаков** (знаки включают буквы, пробелы, точки, запятые, телефон и адрес). В случае превышения количества знаков редакция берет на себя право сокращать текст по своему усмотрению.

Строчные объявления принимают **только от физических лиц**, не являющихся индивидуальными предпринимателями!

По всем вопросам относительно размещения рекламы обращайтесь по тел. в Смоленске **(8-4812) 64-75-64**

Текст объявления высылается по адресу: 214000 г. Смоленск, Главпочтамт, а/я 488.

«Подглядывающая» маска

Современные защитные сварочные маски очень функциональны. Выпускают даже такие, у которых во время электросварочных работ автоматически меняется цвет стекла. Но и стоят они недешево.

А в маске старой конструкции есть один недостаток: ее приходится неоднократно приподнимать, чтобы сориентироваться относительно детали и точно подвести электрод к месту сварки. Это отнимает много времени и создает дополнительное неудобство.

Я устранил эту проблему, переделав рамку с затемненным стеклом. Под-

нял и приварил точечной сваркой рамку под углом 10-11 град. к лицевой стороне маски: боковины закрыл раскосами из стального листа толщиной 1 мм, а в образовавшийся снизу просвет вставил **прозрачное стекло** 90x15x3,5 мм. Теперь через него мне хорошо видны место сварки и постановка электродов для работы, а при наклоне го-



ловы темное стекло надежно защищает глаза от яркой электрической дуги.

Леонид СКРЕБЛОВ,
г. Витебск.
Фото автора

Антенна «Песочные часы»

Хочу предложить самоделщикам антенну необычной конструкции. Почти 20 лет она обеспечивает мне в сельской местности высокое качество изображения и звука.

Основа конструкции — двойная **треугольная антенна** дециметровых волн (ДМВ), рассчитанная на прием сигнала 21-60 каналов в диапазоне 470-790 МГц (рис. 1). Для обеспечения необходимой прочности рекомендую использовать листовую сталь толщиной 3-4 мм. Внутреннюю часть вырезаем электролобзиком или болгаркой. Точки нулевого потенциала **О** и **О1** должны находиться точно посередине верхней и нижней горизонтальных частей антенны. В этих точках ее можно закрепить на деревянной либо металлической

мачте. Для усиления приема к антенне нужен **рефлектор**. Поэтому с обратной стороны точек **О** и **О1** привариваем стойки из прутка или трубки d 12-14 мм длиной 120 мм. Прокладываем кабель вдоль левой нижней части рамки и присоединяем к точке **О1**. **Оплетку** припаиваем к точке питания антенны также с левой стороны, а **центральную жилу** — к точке питания на правой стороне. При использовании усилителя кабель подводим прямо к коробке, установленной на антенне в непосредственной близости от точек питания.

Рефлектор (рис. 2) со-

стоит из стальной полосы шириной 50-60 мм и приваренных к ней прутков d 5-6 мм. Расстояние между всеми прутками составляет 30-32 мм. Каждый третий прут имеет длину 800-850 мм, остальные — 330 мм. Длинные прутки играют роль рефлектора антенны метровых волн (МВ) для 6-12 каналов в диапазоне 174-230 МГц.

Полотно антенны ДМВ с приваренными стойками устанавливаем на рефлектор, совместив геометрические центры антенны и рефлектора. Затем привариваем стойки к вертикальной полосе рефлектора.

Для приема метровых волн 1-5 каналов в диапазоне 48-100 МГц и 6-12 каналов антенну можно

оборудовать дополнительными элементами. К точкам **С** и **С1** (рис. 1) привариваем стойки длиной 260 мм, а к ним — активные элементы метровых волн (рис. 3). Одну половину антенны 6-12 каналов делаем из металлического прутка d 6 мм: сгибаем его под углом 30 град. и в точке сгиба привариваем к стойке (рис. 3а). К торцу стойки привариваем элемент антенны для приема 1-5 каналов — пруток d 8 мм длиной 1100 мм. После приваривания отгибаем его на угол 30 град. Окончательный вариант антенны в сборе схематично изображен на рис. 4.

Сергей ВАСИЛЬЕВ,
с. Самосделка
Астраханской обл.



Рис. 1



Рис. 2

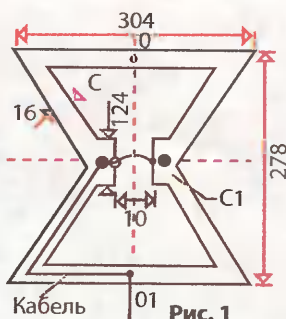

Рис. 3а

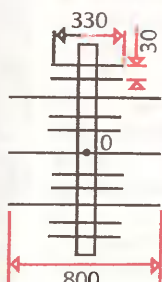

Рис. 4

Аист с младенцем

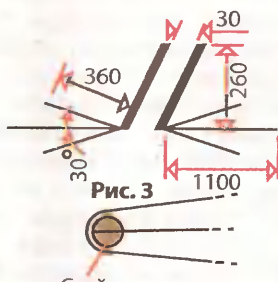
(высота 23 см)

В одном из номеров «Делаем сами» был напечатан мой мастер-класс «Совет да любовь» с подробным описанием, как сделать портрет счастливых жениха и невесты. Прошло время, и вполне возможно, что скоро у этой истории любви, свидетелями которой стали читатели «ДС», появится ее логическое продолжение — рождение малыша. Чтобы отметить это радостное событие в лучших «СамоДелашных» традициях, предлагаю сшить аиста, несущего в клюве младенца (фото 1). Думаю, что и создание, и дарение такого сувенира доставит немало удовольствия и мастеру, и молодым родителям.

Для изготовления аиста **понадобится**: белый мех с длинным ворсом (10x20 см) и коротким ворсом (8x15 см), по маленькому кусочку красного велюра и драпа цвета горчицы, 70 см медной проволоки для каркаса, синтепон для набивки, подвижные глазки и пластик для подглазников, картон, яркие перышки (можно взять их из заколки для волос), немного ниток для вязания желтого цвета, тонкий поролон. Для изготовления младенца: трикотаж розового цвета, немного узкого шитья или другого кружева, яркая ткань для одеяльца и атласная лента голубого или розового цвета.

Инструменты: ножницы, шило, термопистолет, иголки и швейные нитки в тон, клей «Момент» и ПВА.

Аист

❖ Строим на бумаге несложную выкройку аиста, вырезаем и раскладываем детали на белом мехе. Туловище делаем из длинноворсового меха, а голову, крылья и шею — из коротковорсового.



❖ Детали вырезаем кончиками ножниц строго по контуру, не повреждая мех. Медную проволоку сгибаем посередине и скручиваем концы на расстоянии 10 см от сгиба — это каркас аиста (фото 2). Швом через край по лицевой стороне сшиваем **голову**, через небольшое отверстие слегка набиваем синтепоном и, вставив каркас, заполняем **дальше до подходящей плотности**. **Туловище** сшиваем по спинке, также набиваем синтепоном, затем в «сырое» туловище вставляем каркас с головой, при этом следим,



чтобы проволока проходила через отверстия **шеи** и **ног**, зашиваем грудку и заполняем синтепоном оставшееся пространство. Меховой полоской обшиваем шею, пришив ее к голове и туловищу. Проволочные ноги промазываем клеем ПВА и обвиваем желтыми нитками, которые для крепости также промазываем клеем (фото 3).

❖ Для **ступней** вырезаем из красного велюра два круга $d = 5$ см, из горчицевого драпа и поролона — по две



детали ступней, из картона — две пары прокладок в них (одну пару картонных заготовок необходимо по контуру уменьшить на 3 мм (фото 4). Приклеиваем «Моментом» драповые ступни к меньшим прокладкам, а поролоновые — к большим. Велюровые круги стягиваем по краю прочной красной ниткой, вставляем в них картонно-поролоновые ступни и туго затягиваем нить, в двух местах прошивая перетяжки (фото 5). Шилом прокалываем отверстия, в которые вставляем и загибаем петлями проволочный каркас (фото 6). Соединяем верхние и нижние ступни швом «через край».

❖ Для **клюва** сшиваем треуголь-

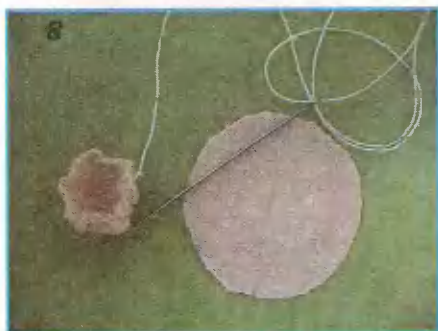

ник по длинным сторонам с изнанки, выворачиваем, набиваем синтепоном (фото 7) и пришиваем по центру головы. **Крылышки** сшиваем попарно

по лицевой стороне, к внутреннему крылу крепим немного розовых перышек, которыми можно декорировать и хвостик аиста. Готовые крылышки пришиваем к туловищу наискосок. Из тонкого пластика вырезаем подглазники, на которые крепим глаза, и приклеиваем эту заготовку на голову.

Младенец

❖ Из трикотажа розового цвета выкраиваем **голову** — круг d 3 см, **носик** — круг d 0,7 см, **тельце** — прямоугольник $3 \times 3,5$ см. Голову и носик стягиваем через край и набиваем синтепоном до получения ровных шариков (фото 8). Носик пришиваем по центру, румяним губной помадой **щечки** и делаем утяжку личика младенца: размечаем точками **глаза** и **рот**. Прошиваем эти точки крепкой ниткой. Из черного пластика вырезаем **реснички** и приклеиваем их так, как будто младенец спит. Красная бисеринка будет имитировать пухлые **губки** малыша, ее мы тоже посадим на клей. **Тельце** сшиваем по длинной стороне в «трубу», низ стягиваем ниткой и, набив синтепоном, верх затягиваем. Пришиваем голову. Вот что у нас получилось (фото 9, 10).

❖ Теперь готовим **пеленки** нашему малышу. Из яркой ткани вырезаем квадрат 8×8 см, подбираем узкое шитье и атласную ленту нужного цвета: аист принес нам наследника, поэтому лента голубая (фото 11). При помощи термопистолета закрепляем кружево и пеленаем «новорожденного» в конверт, перетягиваем одеяльце лентой и сверху приклеиваем бант (фото 12).

❖ Сшиваем клюв аиста и край конверта с младенцем, регулируя длину петельки, и вкладываем под ленту миниатюрную картонку с данными малыша: фамилия, пол и вес ребенка (фото 13).

ПРИМЕЧАНИЕ! Без определенного навыка вырезать и приклеить миниатюрные детали очень трудно, поэтому не огорчайтесь в случае неудачи и нарисуйте мелкие детали лица гелевой ручкой.

Наш сувенир готов. С днем рождения, малыш!

Ольга ХОЛОДНЫХ,
г. Усть-Лабинск, Краснодарский край.

Фото автора



Крепление нитей

(Продолжение. Начало в №№ 23 за 2008 г., 3 за 2009 г.)

Вязание узлов из двух нитей

Каждая из 2-х нитей при плетении таких узлов имеет свое название в зависимости от выполняемой функции. Так, нить, вокруг которой завязывают узлы, называют нерабочей (другие ее названия — узелковая, средняя, нить основы, сердечник, направляющая, ведущая). Нить, которой работают, — рабочая (оплетающая, затяжная, плетущая). Во время плетения одного и того же узора их функции могут меняться, соответственно, меняются и названия.

ПРИМЕЧАНИЕ! Нерабочая нить при плетении укорачивается медленнее, чем рабочая, поэтому не забывайте это учитывать при расчете нитей — в зависимости от узора и узлов рабочая нить должна быть длиннее нерабочей в 4, 6, 8 раз!

1. Галстучный узел (рис. 23). Другие названия — закрепляющий, словацкий. Сложите вдвое шнур длиной 50 см и закрепите на основе первым способом (см. статью «Азы плетения», № 23 за 2008 г. — прим. ред.). Левый конец — нерабочий, правый — рабочий. Сделайте виток рабочим шнуром справа налево вокруг обоих концов шнура. Зажмите пальцами петлю вместе с нерабочим шнуром и, втянув в нее конец шнура, затяните. Аналогично выполняют узел левой нитью.

2. Армянский узел (рис. 24). Другие названия — кулачок, сборный, скользящий. Выполняют его подобно галстучному узлу.

Правой рабочей нитью сделайте петлю с правой стороны, обхватите витком справа налево оба конца шнура и, протянув рабочую нить через петлю, затяните. У армянского узла перепонка получается сверху.

Эти два узла используют, в основном, для плетения сетей.

3. Винтовой узел. Другие названия — витой, петельный, горизонт, узел в кружок. В зависимости от того, какой нитью вязать, узел бывает левосторонним. При выполнении винтового узла нерабочая нить в 4 раза короче рабочей. Узел нужно вязать как можно плотнее.

Левый винтовой узел (рис. 25). Закрепите на основе шнур длиной

100 см первым способом так, чтобы правый конец был 20, а левый 80 см. Можно плести узел 2-мя способами.

Первый (рис. 25 а). Натяните правый нерабочий шнур и сделайте вокруг него петлю левым шнуром так, чтобы петля легла сверху, обхватив шнур, протяните через нее конец шнура — первый узел готов. Сплетите еще несколько узлов, продвигая их вверх по нерабочему шнуру, — образуется цепочка, которая будет закручиваться в спираль в левую сторону.

Второй (рис. 25 б). Различие в том, что рабочий шнур оплетает нерабочий снизу вверх. Рисунок получается тот же. Если цепочку из таких узлов сплести на пучке шнуров, она станет более рельефной, утолщенной.

Правый винтовой узел (рис. 26 а, б). Плести его нужно так же, как и левый, с той лишь разницей, что теперь левый шнур нерабочий, а правый — рабочий и цепочка вьется в правую сторону.

4. Узел фриволите. Его используют при вязании кружев методом фриволите или челночного кружева.

Один такой узел состоит из 2-х витков узлов — нижнего и верхнего. В зависимости от того, левый он или правый, узел фриволите тоже называется левым или правым.

Левый узел фриволите (рис. 27). Закрепите на основе шнур длиной 100 см первым способом так, чтобы правый конец был 20, а левый 80 см. Натяните короткий конец нерабочего шнура и выполните рабочей нитью левый витой узел первым способом, затем левый витой узел вторым способом. Затяните оба узла — слева образовалась вертикальная перекладина на лицевой стороне. Если связать вначале витой узел вторым способом, а затем первым, то перекладина образуется на изнанке.

Правый узел фриволите (рис. 28) выполняют аналогично левому: левый шнур — нерабочий, правый — рабочий.

Если плести узлы вплотную друг к другу, образуется цепочка с небольшим изгибом влево (рис. 27, 28).

(Продолжение следует)

Ине́сса КАТЫ́ШЕВА, г. Черновцы



Рис. 23



Рис. 24

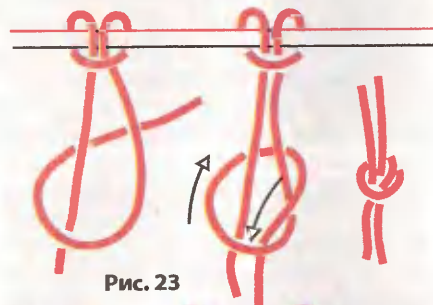

Рис. 25

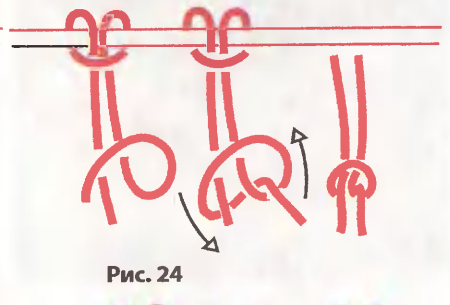

Рис. 26

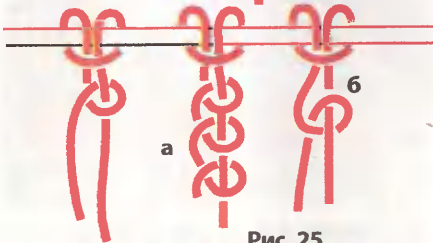

Рис. 27

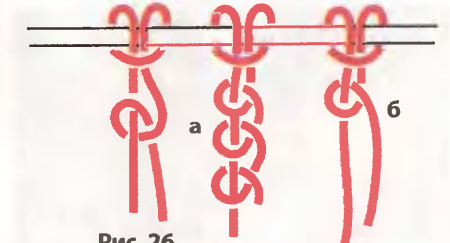

Рис. 28

НОВЫЙ
АВТОР!

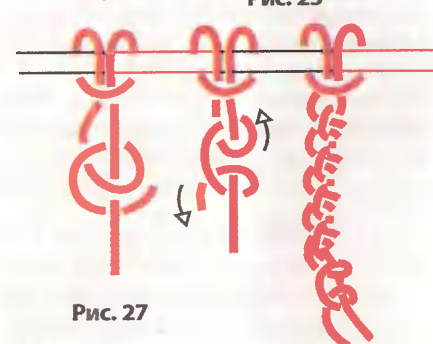
Цыпленок Гоша

На занятиях нашего объединения мы с ребятами осваиваем разные виды искусства: аппликацию, флористику, мозаику, художественное конструирование, а также оригами. Сначала складывали из бумаги простые изделия, теперь делаем работы посложнее. К примеру, вот такого забавного цыпленка Гошу мы склеили из шаров-кусудам.

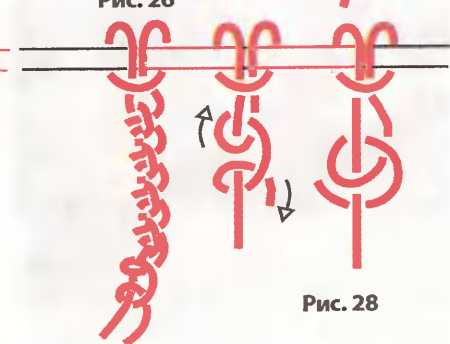

Для изготовления большего шара **понадобилось** 6 желтых квадратов 15x15 см.

Порядок выполнения кусудамы:

1. Намечаем среднюю вертикальную линию.

2. Сгибаем боковые стороны к средней линии.

3. Переворачиваем фигурку.

4. Совмещаем верхний край с нижним.

5. Перегибаем верхние углы к центральной вертикали.

6. Подхватив слева и справа один слой бумаги, раскрываем фигурку, сгибая бумагу по намеченным линиям.

7. Переворачиваем фигурку.

8. Повторяем действия 5, 6.

9. Получилась двойная лодочка — катамаран (так в

оригами называется одна из базовых заготовок, с которых часто начинается складывание разных моделей). Поворачиваем фигурку.

10. Опускаем ее заднюю половинку вниз.

11. Поднимаем вверх правый верхний треугольник.

12. Раскрываем и расплющиваем карман.

13. Повторяем действия 11, 12 с остальными 3-мя углами фигурки.

14. Перегибаем боковые стороны квадрата к его диагонали.

15. Раскрываем и расплющиваем 2 кармашка.

16. Повторяем действия 14, 15 с остальными 3-мя квадратиками.

17. Перегибаем назад 4 маленьких треугольника.

18. Модуль готов. Делаем еще 5 таких же и соединяем все модули вместе в кубик, склеивая частями, которые отмечены на рисунке точками.

Аналогично изготавливаем меньшую кусудаму (из квадратов 10x10 см) и склеи-

Это интересно!

Тайна кусудамы

Слово «Кусудамы» в переводе с японского означает «лекарственный шар». В далеком прошлом японцы помещали в такой бумажный шар набор лечебных трав и подвешивали над кроватью больного. Кстати, этот древний метод лечения сохранился в Японии до сих пор.

ваем оба шара вместе.

Для **клювика** складываем треугольник пополам. Кучерявый **чубчик** можно сделать 2-мя способами: накрутив на карандаш или проведя острой частью ножниц по бумаге. **Глазки** вырезаем из бумаги и приклеиваем, для **крылышек** и **ножек** разрезаем один модуль пополам.

Вот и все. Главное, не забыть вложить в своего «новорожденного» самые добрые и теплые чувства — тогда он точно будет радовать всех!

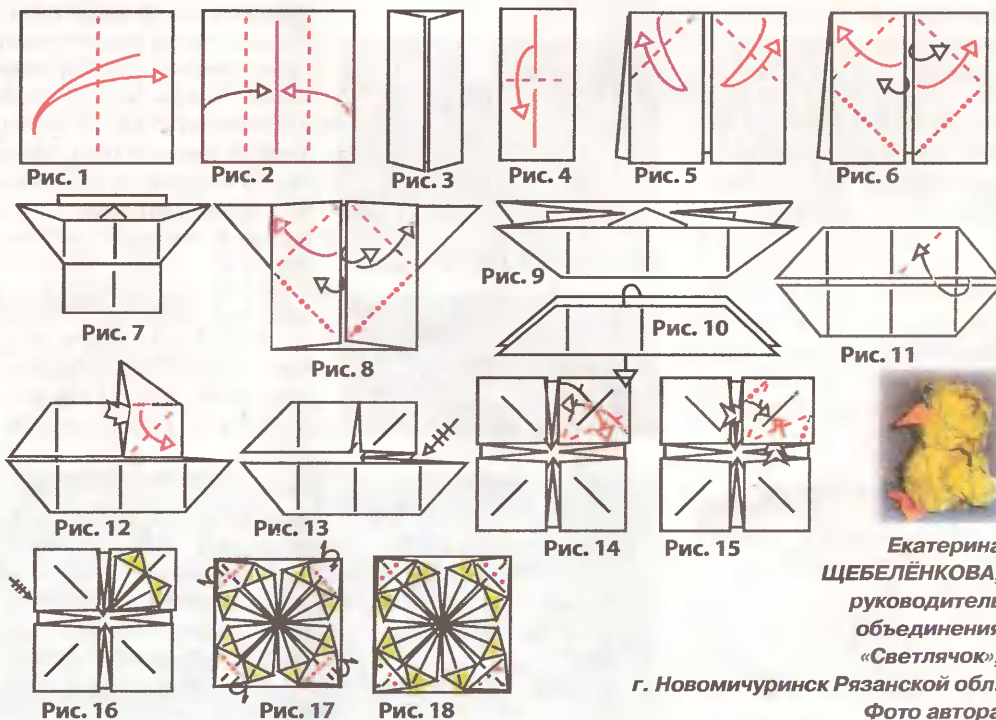

Екатерина
ЩЕБЕЛЁНКОВА,
руководитель
объединения
«Светлячок»,
г. Новомичуринск Рязанской обл.
Фото автора

Снасточка на хищника

Пусть озера и водохранилища пока скованы панцирем льда, но еще немного — и весна вступит в полную силу. Это чувствуют подводные обитатели, начиная подготовку к нересту. Рыба выходит из зимовальных ям, ищет свободные ото льда участки рек.

Однажды я попробовал ловить щуку на целую рыбку, насаживая ее на джиг-головку. Поклевки с такой приманкой много, но результативность не слишком высокая: щука хватала живца поперек, крючок оставался вне пасти. Дело в том, что рот у плотвы маленький, крючок выходит сразу за головой. При игре приманкой рыбка болтается и сползает на загиб крючка.

Проанализировав рыбалку, придумал, как насадить на джиг-головку живую рыбку, чтобы она не сползала.



Рис. 1

Взял обычную джиг-головку и отдельно тройник. Сделал небольшой поводок из тонкой стальной проволоки длиной 2-4 см (рис. 1). Можно использовать вместо проволоки гитарную струну. Проткнул живца в рот крючком джиг-головки — он должен выйти за головой. Затем надел на него петлю поводка и зафиксировал ее кусочком пористой резины. Воткнул в спину рыбки одним крючком тройника. Живец сидит на джиг-головке, поэтому даже вялая рыбка висит прямо, не переворачиваясь и не заваливаясь на бок (рис. 2).



Рис. 2

Проверка в деле

На следующей рыбалке опробовал снасточку. Щука хватала насадку. Но игра

снасточки в воде выявила некоторые недостатки. От подергивания тройник быстро разрывал волокна рыбьей спины и выпадал. Иногда свободно висящая леска цеплялась за открытые крючки тройника и при подергивании вырывала тройник из тела наживки. Впрочем, на результате это особо не сказывалось — снасточка успешно работала.

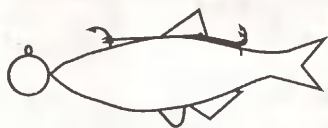
Новая мысль

Вся рыба «садилась» на тройник, при этом джиг-головка как крючок не работала. Поэтому сделал из джиг-головки стержень: на огне зажал «отпустил» крючок, разогнул. Прикрепил к колечку джиг-головки стальной поводок с тройником. Чтобы тройник не вылезал из тела рыбки, к джиг-головке прикрутил тонкую медную проволоку (рис. 3, фото 1).



Рис. 3

Проткнул рыбку распрямленным крючком джиг-головки через рот по всему телу. Тройник воткнул одним крючком под верхним плавником, обмотал рыбку тонкой проволокой, фиксируя крючок на теле. Конец проволоки закрепил на одном из крючков тройника (фото 2).

Игра по правилам

Выработал свою игру снасточкой. Под собственным весом она должна опуститься на дно лунки. За-

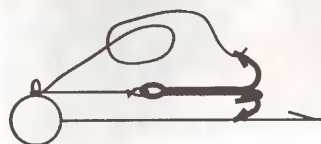
тем очень медленно начинаю шевелить рыбку на дне. Через 15-25 сек. энергичным потягиванием поднимаю рыбку примерно на 20-50 см от дна. При этом рыбка должна зависнуть на несколько секунд на данной глубине. Потом приманку снова опускаю на дно и начинаю ее шевелить. После небольшой паузы все повторяю.

Поклевки в момент зависания рыбки в верхней точке — удар или рывок. Поклевки на дне — словно большая тяжесть, повисшая на леске. В этом случае нужно сделать подсечку.

На данную снасточку щука ловится чаще, чем на блесну. Рыбка выдерживает до 5 поклевки, замена не составляет труда. Самый недолговечный узел снасточки — проволока, поэтому всегда нужно иметь ее запас.

Ни хвоста вам, ни чешуи!

Геннадий БОРОДА.
Фото автора

Будьте осторожны!

Весенний лед — предательский. Два часа назад по дороге «туда» он вас держал, а по пути «оттуда» ослаб настолько, что может проломиться прямо под ногами. Чтобы преждевременно не открыть «купальный сезон», позаботьтесь заблаговременно о «спасалках», веревке и обществе верных товарищей.

Забор с узором

Цветочными клумбами из старых автомобильных колес уже никого не удивишь. При этом из покрышек, чтобы вернуть их наизнанку, отрезают **внутренние кольца**, которые затем выбрасывают. А можно использовать эти кольца для украшения деревянной изгороди — наложить последовательно друг на друга и прибить в местах соприкосновения гвоздиками. Если сделать забор однотонным, а кольца покрасить в яркие цвета, получается очень привлекательный узор.

Владимир
ЖУКОВСКИЙ,
д. Деколы Брестской обл.

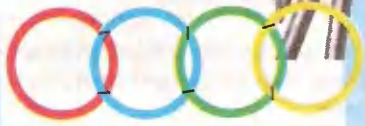

Наборный войлочный круг

Новый **войлочный круг** невозможно ни купить, ни сделать самостоятельно из-за отсутствия в продаже войлока толщиной от 40 мм и больше. Но можно поступить иначе. Из старых валенок по бумажному образцу вырезать **кружки 1**, соответствующие диаметру задуманного круга, добавив припуск в 5-7 мм под окончательную доводку круга. Изготовить две стягивающие металлические **пластины 2** толщиной 2 мм, диаметром на 2-3 см меньше круга. Затем просверлить в центре кружков и пластин отверстие d 8-10 мм под диаметр **вала 3**. Собрать заготовки стопкой, чтобы определить толщину будущего круга и, соответственно, длину нарезаемой резьбы на валу с учетом стягивающих **гаек 4** и хвостовика.

При сборке на вал сначала нужно закрутить до конца резьбы упорную гайку, надеть стягивающую пластину, войлочные кружки, еще одну пластину и затянуть всю стопку второй гайкой. Поскольку невозможно сделать все заготовки с миллиметровой точностью, перед использованием на токарном станке нужно снять с круга слой войлочного припуска. Если необходимо повысить производительность круга, например, для более грубой и быстрой полировки, следует намазать его поверхность силикатным клеем и накатать круг на абразивном песке.

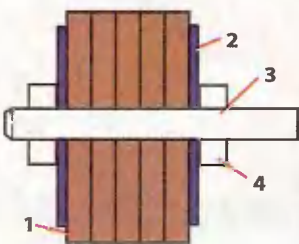

Гвоздь в пазу

Забивая гвоздь в глубокое отверстие или паз, использую промежуточный **ударник**. Чтобы гвоздь «ушел» в нужном направлении и, что немаловажно, не согнулся, вставляю его внутрь направляющей **трубки**. При этом фиксирую гвоздь в трубке с помощью мягкой бумаги, пластилина, пенопласта и другого **наполнителя**.

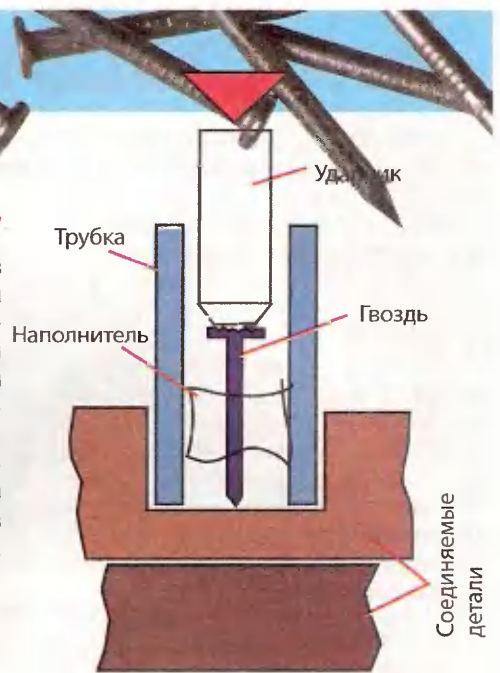

Болт за преградой

Чтобы **болт** (или винт), головка которого скрыта за преградой, при затягивании гайки не вращался, несколько раз оборачиваю вокруг резьбы **нитку** и натягиваю ее за концы. За счет трения болт надежно удерживается в неподвижном состоянии. После затяжки концы нити обрезаю. Витки, оставшиеся на резьбе, служат дополнительным уплотнителем соединения, одновременно стопоря гайку.

Владимир МИСКЕВИЧ, г. Минск

Зубило из ключа

В процессе ремонта трактора сломался с обеих сторон **рожковый ключ 30x32**. Надпись «хром-ванадий» на оставшейся центральной части подсказала, что обломку можно найти достойное применение. Зажав в тисках, отпилил болгаркой оба сломанных зева. Заточил на наждаке с одной стороны режущую кромку, периодически охлаждая заготовку в воде. Получившееся **зубило** выгодно отличается от стандартного, типа У7: более тонкое в сечении, не нуждается в закалке, рубящая часть тверже. Кстати, с таким химсоставом оно стоит в магазине дороже плоскогубцев. Это не единственный пример второй жизни инструмента. Затупившийся **напильник** можно переточить в **шабер** или стамеску, крестообразную **отвертку** переделать в четырехгранное **шило**, которое намного удобнее круглого. А из крупного **метчика** выходит отличный **кернер**.

Игорь БАУШЕВ, г. Березовский
Свердловской обл.

Блестящие карандашницы

Огромное удовольствие получаю, превращая ненужные вещи в разные шкатулочки или необычные карандашницы...

Обрезаем бутылки из-под шампуня и склеиваем между собой.

Фото 1. Обклеиваем коричневой подкладочной тканью и драпируем. Когда ткань затвердеет, покрываем выпуклые части карандашницы золотистой краской и прозрачным лаком.

Фото 2. Обклеиваем будущую карандашницу плоскими, мелкими камнями и бисером. Часть камней красим золотистой, часть — красной краской. Покрываем изделие прозрачным лаком.

*Светлана ПЛЫШЕВСКАЯ,
г. Мозырь. Фото автора*

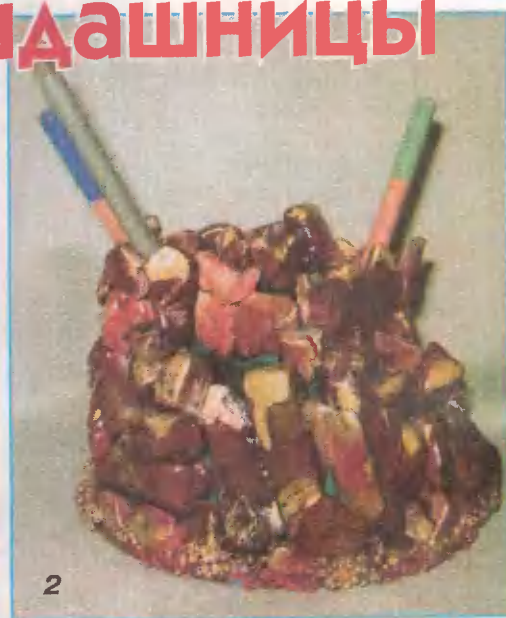

Полочка-подставка

С недавних пор я увлеклась выпиливанием и резьбой по дереву. Что из этого получилось, можете судить сами.

Высылаю снимки оригинальной полочки-подставки для книг (фото 1, 2, 3 — в собранном и разобранном виде) и подставки для нот (фото 4, 5). Очень надеюсь, что мои работы понравятся читателям, особенно начинающим, как я.

*Татьяна ТРУБАЧЕВА, г. Львов
Курской обл.
Фото автора*



**НОВЫЙ
АВТОР!**

Глицериновые свечи

Такие свечи зажигают редко. Они, в основном, служат частью различных композиций, прекрасно вписываясь в интерьер (фото 1).

Для изготовления свечей **понадобится:** 1 ст.л. быстрорастворимого желатина, 7 ст.л. глицерина, 2 г танина (дубящее вещество), краски (на водной основе), наполнители (например, кофейные зерна, ракушки и т.д.), фитиль (либо нитки мулине), рюмочки (бокалы).

Фитиль

Фитиль обычно беру готовый из старых свечей: он надежнее и гореть будет дольше. Но можно изготовить его и самим. Для этого нитки мулине надо хорошенько вымочить в расплавленном парафине либо воске (от старых свечей) и скрутить в плотный жгут, толщина которого зависит от диаметра свечи — чем она больше, тем толще должен быть фитиль. Высушить его.

На дно рюмки капаю немного суперклея и опускаю

туда фитиль, чтобы он приклеился. Другой конец фитиля наматываю на карандаш (чтобы потом зафиксировать фитиль в центре формы) и кладу его на край рюмки.



Изготовление свечи

Желатин замачиваю в 4 ст.л. воды, даю набухнуть и растворяю на водяной бане. Добавляю 5 ст.л. глицерина, нагреваю до кипения и вливаю еще 2 ст.л. глицерина с растворенным в нем танином (если хотите сделать цветную свечу, на этом этапе нужно добавить



ждать, пока смесь станет вязкой и при помощи, например, карандаша опустить на дно весь декор (фото 2).

А еще делаю разноцветные свечи (фото 3). Для этого наполняю форму смесью одного цвета наполовину и оставляю ее под углом до полного застывания, а затем аккуратно вливаю смесь другого цвета.

Снова все кипячу 5 мин., чтобы испарилась вода. Разливаю по формочкам и выставляю на холод. Свечи готовы.

Чтобы зафиксировать в форме какие-нибудь наполнители, надо подо-

**Татьяна
ЛАСКАВНЕВА,
г. Могилев.
Фото автора**

Внимание, внимание!

Это вы сможете!

- Дизайн прихожей, гостиной, спальни и кухни
- Принципы деления внутреннего пространства помещений
- Создание гармонии и собственного стиля при обустройстве целого дома
- Изготовление и обновление мебели
- Оригинальные идеи и предметы интерьера
- Рекомендации профессионалов и советы изобретательных любителей

Все это и многое другое, что добавит вашей квартире уюта и сделает ее облик запоминающимся, можно найти в журнале «Уютный дом: интерьер своими руками».

Уже в продаже!



Уникальные работы из... пуха!

Читайте в №6 «АС»



Ниточка, иголочка...

РОСТОВСКИЙ КРЕМЛЬ

Больше всего Наталья Викторовна ГОЛИКОВА из с. Хреновое Воронежской обл. любит вышивать дворцы, храмы и иконы. Уверены, среди наших мастериц найдется немало ее соратниц. Спасибо, Наталья, за присланную вышивку.



Размер готовой работы 13х18 см (80х110 крестиков).

ВНИМАНИЕ! Ветки деревьев и кресты на куполах нужно вышивать стежком в 2 ниточки!

Условные обозначения (для шерстяных ниток):

	белый		кофейный
	голубой		коричневый
	св. синий		темн. коричневый
	синий		фиолетовый
	золотистый		зеленый
	св. коричневый		желтый

Домашнее ателье

Платьице для маленькой модницы

У меня растет внученька, и к 8 Марта я сшила ей «веселенькое» весеннее платьице из нежного трикотажа. Выкройку прилагаю.

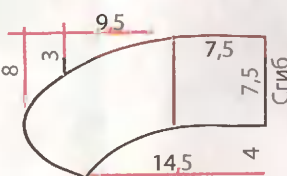
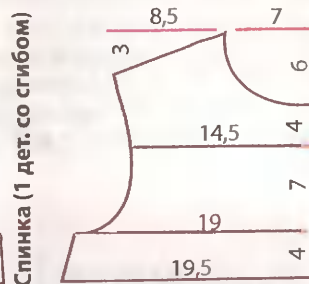
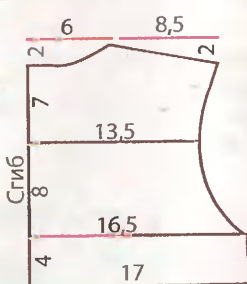

Перед (2 дет.)

Подборт (2 дет.)

Воротник (2 дет. со сгибом)

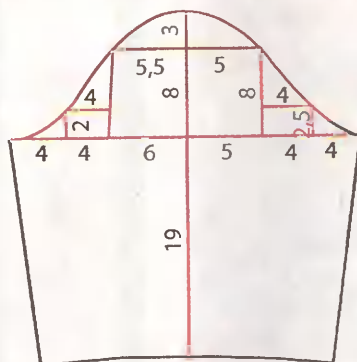

Рукав (2 дет.)
Ширина волана-5 см

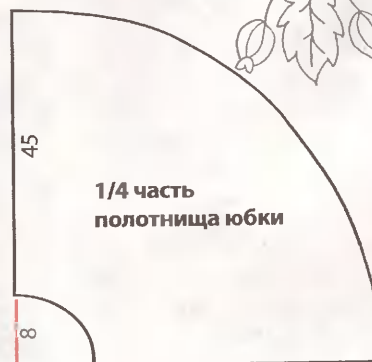

Изюминка платья — в отделке. По кокетке, линии пришива волана к рукаву и линии низа пришита отделочная лента.

Чтобы платьице аккуратнее прилегало к фигурке, пришила по линии соединения кокетки с юбкой резинку.

На кокетке вышла рисунок бисером. На желтые пуговички нашла для украшения пайетки и бисеринки. Само платьице тоже украсила цветками из пайеток.

ПРИМЕЧАНИЕ! Чтобы вышитый из пайеток цветок получился аккуратным, нужно вначале пришить центральную пайетку, а затем расположить вокруг нее все остальные.

Людмила ОКУНЬ, г. Барановичи
Брестской обл.
Фото автора



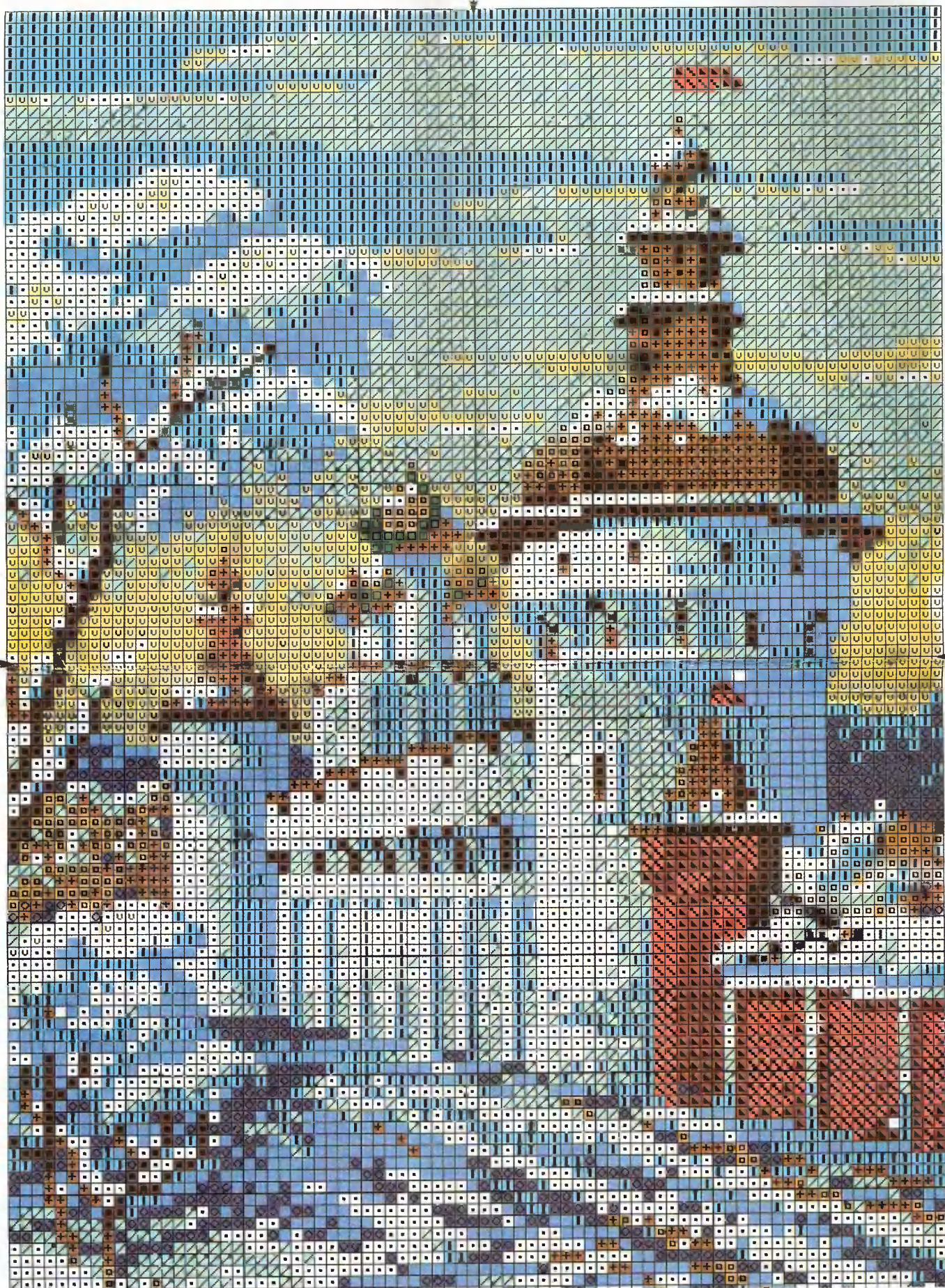

«Валенки»... ИЗ ЛОЗЫ

Тамара Александровна БОГДАНОВИЧ из Горок лозоплетение начала осваивать пятнадцать лет назад. И за это время научилась создавать из этого природного материала не только вазочки-корзинки, но и аналоги старинных жбанов и кувшинов, а также неповторимые авторские работы: шляпы, валеночки и даже туфли на высоком каблуке.

Вместе со своими единомышленницами из народного любительского объединения «Лозинка» Тамара Богданович учит старинному ремеслу новичков, среди



Из донышка рождаются панно, корзинки, вазы...

которых есть и студенты, и пенсионеры.

Первым делом, говорит мастер, надо заготовить сырье. Для этого годится молодая — до одного года! — лоза длиной около 30-40 см. Обычно она растет на заливных площадях — в кюветах, у реки, озера. Потом эти прутики (а срезают



Основа любого изделия из лозы — крест

их в октябре-марте!) надо проварить в кипящей воде 2 часа — легче снимется кора. Уже очищенное сырье просушить на солнце или около батареи. Главное, чтобы высохло очень хорошо. А храниться такие ветки могут и 10 лет.

Основа любого изделия из лозы — крест. Нужно взять 6 палочек, в 3-х из них в серединке проткнуть шилом отверстие и вставить остальные. Затем оплести это место лозой в виде веревочки (см. фото).

Следующий этап — ло-



Тамара Александровна БОГДАНОВИЧ

зинки на месте крестиков нужно раздвинуть руками и вновь проплести уже 12 палочек. И так — по кругу. Таким образом получается донышко. Это — основа любого изделия, будь то панно, конфетница, ваза. К основе надо приложить палочки-стойки нужной высоты и тоже «веревочкой» соединить их с донышком и между собой.

Обычно на то, чтобы спле-

сти небольшое изделие, уходит 2-2,5 часа. Кроме того, мастеру не требуется идеальное зрение, вот почему к этому творчеству охотно присоединяются люди в возрасте. Зато, когда в квартире появляются новые, красивые, экологичные вещи, атмосфера в доме сразу становится теплее.

Светлана МАРКОВА.
Фото Ирины САВОСИНОЙ,
г. Могилев

Она выбрала творчество



Здорово, когда работа совпадает с увлечением и можно сполна отдаться любимому делу! Занимаясь декоративно-прикладным искусством, Тамара Алексеевна ВОЛОНЦЕВИЧ из г. Столина всегда мечтала, что когда-нибудь сможет передать свое мастерство детям. Мечта сбылась. Уже много лет она работает в районном Центре творчества (бывшем Доме пионеров), где ведет различные кружки. Учит ребят вязать, шить мягкие игрушки, плести макраме, работать с кожей и бисером.

На снимках — Тамара ВОЛОНЦЕВИЧ с некоторыми своими работами.

Татьяна СЕГЕН, г. Столин Брестской обл.
Фото автора



Гобелен: ОТ СТАНКА ДО КОСИЧКИ

НОВЫЙ
АВТОР!

К сожалению, сейчас ручное ткачество гобеленов подзабыто — это искусство давно «освоили» машины. Хотя можно сделать гобелен и в домашних условиях.

Поехали!

Натягиваю на гвозди основу из очень прочных ниток. Их цвет подбираю в тон будущему рисунку — основа не должна просвечиваться. Под ней на доске закрепляю чертеж, подобный рисунку для вышивки крестом.

Чтобы начало картины было ровным, через нижнюю часть основы продеваю картонную полоску. Затем в первом ряду вяжу крючком косичку, чтобы готовый гобелен не рассыпался при снятии с рамки. Прodeваю в верхней части основы линейку так, чтобы нитки чередовались — одна должна идти снизу, другая сверху. Повернув линейку на ребро, делаю коридор, в котором с помощью челнока пропускаю горизонтальную (поперечную) нить. Следующий ряд утка (нити, которыми зарисовывается рисунок гобелена) переплетаю с нижней стенкой основы, которую я называю ремизами. Верхняя стенка основы — та, которая над линейкой. Делаю новый коридорчик, собрав ремизы по несколько штук вместе и подняв ими заднюю стенку. Пропускаю челнок, на который накинута уток, делаю другой коридорчик.

Запомнить несложно: первый ряд делаю с помощью линейки, поставленной на ребро, второй — поднимая ремизы. При этом под заднюю стенку,



Станок — начало фабрики

Забил гвозди в полку от шифоньера в двух противоположных концах. При этом гвозди нужно расположить в два ряда в шахматном порядке так, чтобы за них можно было цеплять нитки.



когда она сменяется передней, нужно пропустить уток. Таким образом, нечетные ряды формируются с помощью линейки, четные — ремизами.

Почти готово

Первые несколько рядов делаю нитками основы — их потом можно будет подогнуть под гобелен. Все ряды пробиваю твердой расческой или гребнем. В процессе работы гобелен стягивается, поэтому постоянно растягиваю середину и закрепляю на доске предыдущие ряды с помощью жесткой резинки. Заканчиваю работу так же, как и начинала, только в обратном порядке. Сначала несколько рядов простых ниток, а в конце — косичка. Обрезаю нитки основы и связываю соседние нитки между собой двумя узелками. Снимаю готовый гобелен с доски, отутюживаю.

**Раиса КУЛЯБИНА, п. Крапивинский
Кемеровской обл.
Фото автора**

«ТОЛОКА. ДЕЛАЕМ САМИ» № 5(194)

Выходит 2 раза в месяц
Издается с марта 1996 г.

Шеф-редактор Татьяна САНЧУК

Редактор Елена НЕКРАШЕВИЧ

Тел. (8-10-375-222)31-03-65

Учредитель и издатель — ООО «Издательский дом «Толока». Свидетельство о регистрации ПИ № 77-11635 выдано Министерством РФ по делам печати, телерадиовещания и средств массовых коммуникаций 21.01.2002 г.

ИНДЕКСЫ: 12660 «Почта России»,
63246 «Пресса России», «Роспечать»,
13246 в Казахстане

АДРЕС РЕДАКЦИИ:

214000 г. Смоленск, ул. Тенишевой, д. 4А

Тел. (8-4812) 64-75-65, т/факс 64-75-47

E-mail: sekretar@smolensk.toloka.com

Отдел распространения тел. 61-19-80

Тел. рекламной службы в Москве:

8-926-21-67-234

E-mail: toloka_m@mail.ru

ДЛЯ ПИСЕМ:

214000 г. Смоленск, главпочтамт, а/я 488

E-mail: ds@toloka.com

Отделы распространения в Казахстане

Агентство печати «КазПресс»:

Департамент продаж 8 (3272) 502164,

отдел подписки 8 (3272) 502260

rodpiska@aif.kz;

факс 8(3272) 736770

ТОО «Бурда Алатау Пресс»

8(3272) 79-95-78, 79-64-91

E-mail: alex@burda-press.kz

Цена свободная

Подписан в печать 27.02.2009 г.

Время подписания в печать 18.00

Заказ № 55

Тираж 102900 экз.

Отпечатан в ООО «Карелия Принт»

Ленинградская обл., г. Выборг, ул. Данилова, 15

Номер набран и сверстан

в компьютерном центре «Толоки»

Редакция имеет право опубликовать любые присланные в свой адрес произведения, обращения читателей, письма, иллюстрационные материалы.

Факт пересылки означает согласие их автора на использование присланных материалов в любой форме и любым способом в изданиях ИД «Толока» на территории стран СНГ, Литвы, Латвии.

Рукописи не рецензируются и не возвращаются

☐ — на правах рекламы

Редакция не несет ответственности за содержание рекламных объявлений и имеет право отказаться от публикации рекламы.

Рукописи не рецензируются и не возвращаются

Авторы опубликованных материалов несут ответственность за точность приведенных фактов.

☐ **В связи с вводом в действие Налогового, Трудового кодексов гонорар и призы вы сможете получить только при указании номера страхового свидетельства по пенсионному фонду, даты рождения, паспортных данных, адреса прописки.**

Фото на обложке Николая БЕЛЯКОВИЧА

**Следующий номер
выйдет 24 марта**

НОВЫЙ
АВТОР!

Дачная сказка

Вспоминая о лете

Летом наша дача похожа на сказку. Все утопает в цветах (особенно люблю петунию), и очень много садовых кукол и разных чудел. Огород, например, охраняют «хозяин» с «хозяйкой», которые издали смахивают на живых людей...



Птичье царство

Все птицы сделаны из пенопласта. Склеиваю его, придаю нужную форму, шпаклюю и после высыхания крашу. Так на участке появились лебеди, попугаи, гуси и аисты.



Домашняя «живность»

Козочка, бычок и страус — тоже из пенопласта, а сверху нашит и местами наклеен мех (на поделки идут все ненужные вещи!).



Мягкий террариум

В траве «живут» удав и крокодил, которых сшила из ткани, набив рисовой шелухой. Есть еще трио лягушат. Туловище у них из камня, головы — из корзинок для цветов, а лапки — пенопластовые.

В общем, немножко фантазии — и получаются очень красивые изделия!

Галина КОРНИЕНКО, г. Славянск-на-Кубани, Краснодарский край.

Фото автора



А в следующий раз мы расскажем, как сделать вот таких очаровательных гномов.